



Electrovanne 2/2 voies N.F. Action indirect à piston

4966K0Q120

PRESENTATION:

Electrovanne à action indirecte apte pour les fluides compatibles avec les matériaux de construction. A besoin d'une pression minimum de fonctionnement de 3 bar. Les matériaux utilisés sont approuvés et garantis pour leur fiabilité dans le temps.

APPLICATIONS: Automatismes

RACCORDEMENT: G 1/2

BOBINES:

8W - Ø 13	
BDA -BDS - BSA	155°C (classe F)
BDP	160°C (haute température)
BDF	180°C (classe H)
12W - Ø 13	
UDA	155°C (classe F)
UDV	180°C (classe H)

SURMOULAGE ET BOBINOT SONT PRODUITS EN MATIERE VIERGE A 100%.

Pression max admissible (PS) 150 bar
 Température ambiante
 avec bobine classe F et haute température - 10°C + 60°C
 avec bobine classe H - 10°C + 80°C



Joint d'étanchéité	Température		Fluides
	- 10°C	+90°C	
Q=PBT chargé (Polibutylentereftalato)	- 10°C	+90°C	Air, eau

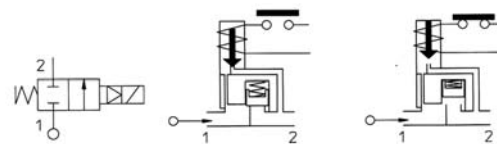

Raccordement ISO 228/1	Code	Viscosité maxi admissible		Ø de passage mm	Kv l/min	Puissance (watt)	Pression différentielle		
		cSt	°E				mini		maxi
							bar	AC bar	
G 1/2	4966K0Q120	12	~ 2	12	60	8 12	3 3	100 100	90 100

PRODUIT SPECIAL

Note

Sur demande et en fonction des quantités.

"ODE" se réserve le droit d'apporter des modifications techniques et esthétiques sans avis préalable.

MATERIAUX:

Corps	Laiton - UNI EN 12164 CW614N
Tuyau guide	Acier inox AISI série 300
Noyau fixe	Acier inox AISI série 400
Noyau	Acier inox AISI série 400
Anneau de déphasage	Cuivre - Cu 99,9%
Ressort	Acier inox AISI série 300
Obturateur piston	PTFE modifié
Obturateur	Q=PBT
Orificie	Laiton - UNI EN 12164 CW614N

Sur demande:

Connecteur	Pg 9 o Pg 11
Conforme à la norme	ISO 4400

CARACTERISTIQUES:

Conformité électrique	IEC 335
Indice de protection	IP 65 EN 60529 (DIN 40050) avec bobine garnie de connecteur.

PARTIES DE RECHANGE:

1. Bobine:	7. Garniture O-Ring:
Voir fiche technique	Code R990382/B

2. Ensemble noyau mobile:	KIT:
Code R452747	KT130K0C30-FP=2+3+4

3. Ensemble tuyau guide:	KIT DE MAINTENANCE:
Code R450603	KTP4966K0Q12= 2+5+6+7

4. Garniture O-Ring:	Code R990000/B
-----------------------------	----------------

5. Ensemble piston:	Code R452744
----------------------------	--------------

6. Garniture O-Ring:	Code R992130/B
-----------------------------	----------------

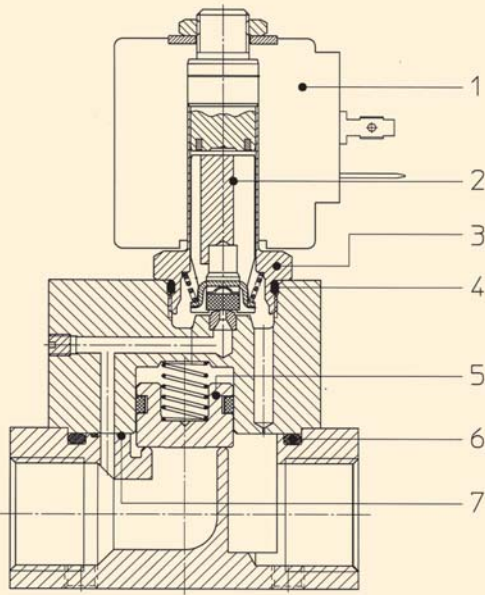

ENCOMBREMENTS en mm:

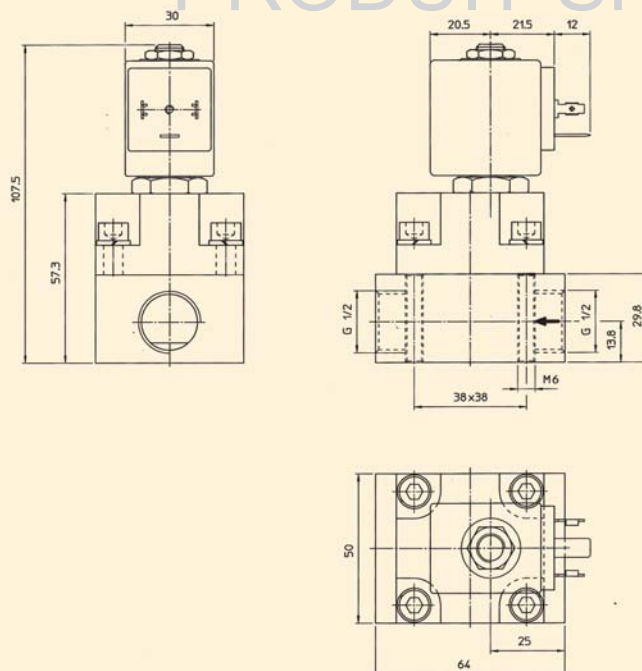

PRODUIT SPECIAL